

Envasadora al vacío de campana simple y descarga automática



Salas de despiece



Obradores y fábricas



Centros de envasado

Ideal para envasar productos de volumen considerable como carnes, centros de jamones...

Adecuada para grandes producciones.

Indicada para mataderos, fábricas de embutidos, de pescados...

La **EVA-9-11** es ideal para:



Quesos



Embutidos



Carnes



Pescados y mariscos



Verduras



IV y V Gama



Pastas y pizzas



Frutos secos



Salsas



Tarros de conserva



Café



Turrónes



Bollería



Non-Food

Diseñamos, fabricamos y distribuimos.

La seriedad, compromiso, calidad y servicio, fidelizan a nuestros clientes.

EVA9-11

Envasadora al vacío de campana simple y descarga automática

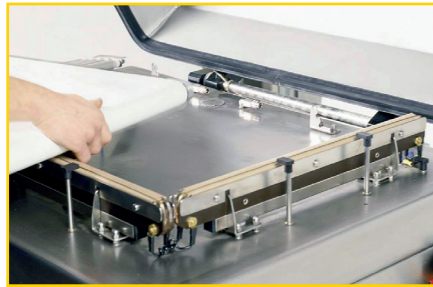

EVA-9-11. Fácil extracción de la cinta transportadora para su limpieza.



EVA-9-11. Regulación de la altura de la cinta transportadora (opción motorizada en línea automática).



PA-9-11. La nivelación automática de las dos cintas, facilita el desplazamiento del producto, asegurando una perfecta colocación.



EVA-9-11. Ejemplo de bolsa de aluminio soldada con nuestro sistema de soldadura Bi-activa.



RET-A-4 / RET-A-4-11. Elevación de la cinta transportadora para facilitar la limpieza del interior del tanque.

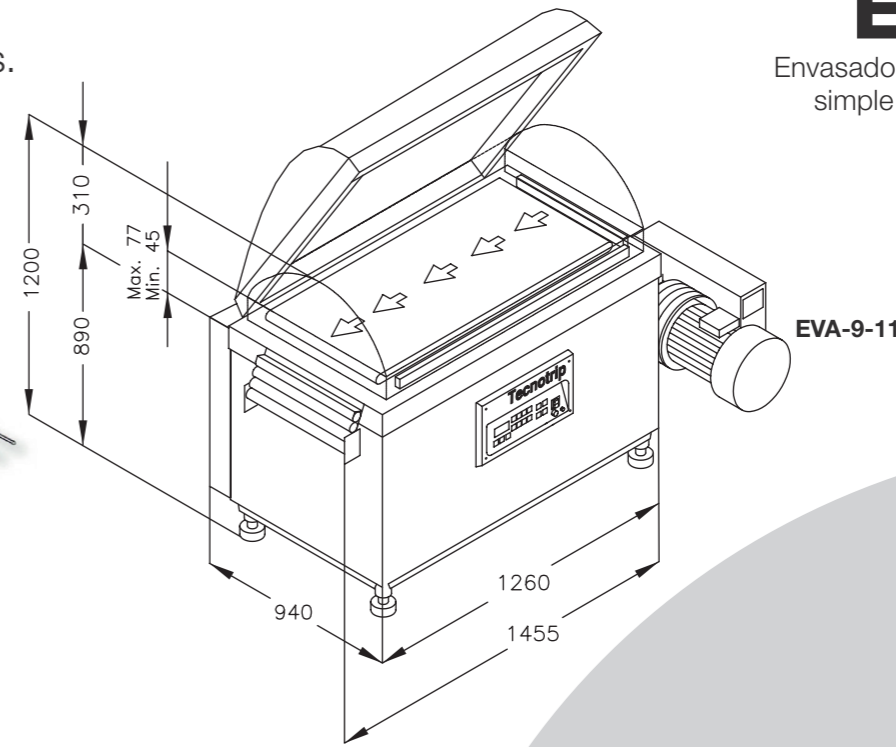

Línea automática de envasado y retractilado

EVA-9-11 + RET-A-4/11 + PA-9-11

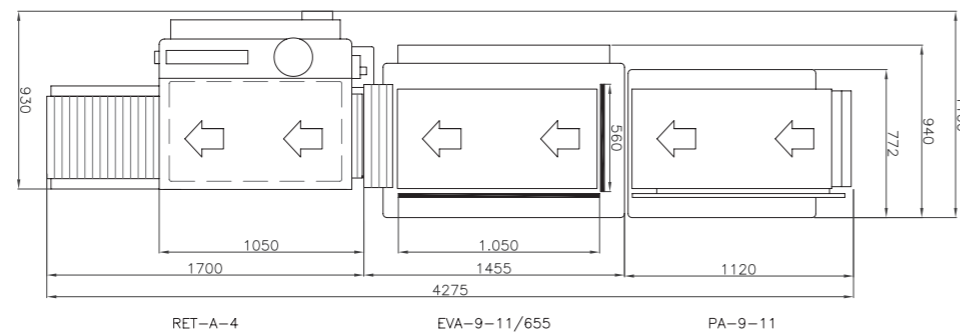

Barras de soldar

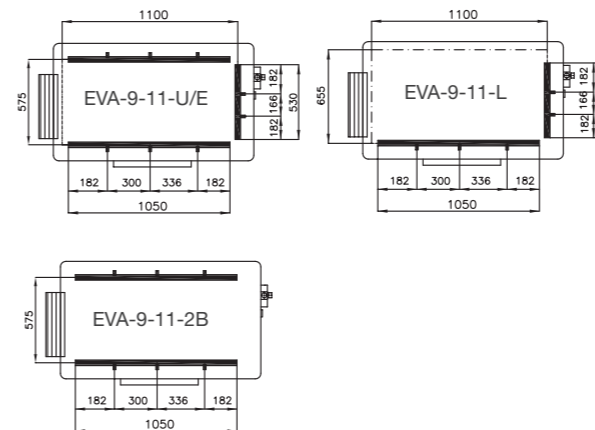

Programas de envasado

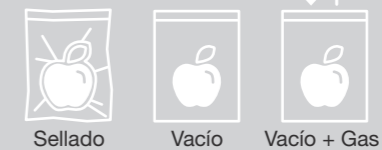

Gas



Tipos de soldadura

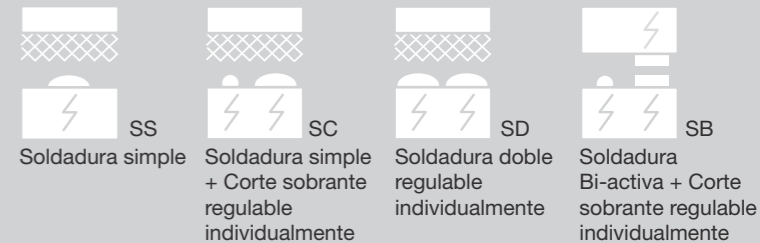

Ideal para líneas totalmente automáticas de envasado al vacío, ya que es totalmente sincronizable con la cinta prealimentadora y los tanques de retractilado. Un sistema de elevación de la cinta transportadora del interior de la envasadora, permite que los productos colocados en el prealimentador, pasen al interior de la máquina quedando perfectamente colocados para iniciar el ciclo de envasado. Accionando un pulsador, se iniciará el ciclo de envasado al vacío: cierre de la tapa, proceso de envasado y expulsión del producto de forma automática. Una célula situada a la entrada del tanque, detecta el paso del producto envasado e inicia el ciclo de retractilado: entrada, inmersión, escurrido y expulsión del producto. Al final del tanque de retractilado, es posible acoplar nuestro secador de bolsas modelo TSA.

Características

Fácil limpieza
Fabricación según norma CE

Equipamiento

Bomba vacío: 250/300 m³/h
Programador digital: Sistema CD
Soldadura: SS, SC, SD, SB
Gas
Descarga derecha

Datos técnicos

	EVA-9-11	PA-9-11	RET-A-4	RET-A-4-11
Dimensiones exteriores/mm:	1455x940x1200	1165x770x1240	1730x930x1590	1900x1100x1655
Dimensiones cámara/mm:	1175x665x300		870x440x285	1270x945x1390
Ciclos/min:	2/3		5/7	5/7
Potencia/Kw:	7,5	5,5	30	30
Aire comprimido/bar:	6	6	6	6
Conexión eléctrica:	220/380V 50/60Hz 3ph	220/380V 50/60Hz 3ph	220/380V 50/60Hz 3ph	220/380V 50/60Hz 3ph
Peso/kg:	550	120	273	315

Información sobre programador digital

30 programas seleccionables
Control de vacío por sensor
Control inteligente de vacío
Función de vacío progresivo
Control de entrada de gas por sensor
Entrada de aire progresivo "SOFT-AIR"
Programa de verificación de vacío

Paro manual de vacío
Programa de test
Contador de ciclos
Control de cambio de aceite
Programa de precalentamiento bomba
Control soldadura

*ver descripciones en la web

Tecnotrip, S.A.

C/ L'Alguer, 22 · Pol. Ind. Nord
08226 Terrassa (Barcelona) España
Tel.: +34 93 735 69 69
WhatsApp: 695 781 799
tecnotrip@tecnotrip.com